



Mondolfo Ferro TBE 60 TERRA

ELEKTROHYDRAULISCHE DE-MONTEERAPPARAAT





Het bedieningspaneel is eenvoudig en ergonomisch en is geplaatst op een praktische scharnierende arm waarmee de degenre die het apparaat bediend in alle veiligheid kan werken. Er is zelfs een Trolley-besturingsversie beschikbaar, met een standaard radiotransmissiesysteem.



Onafhankelijke bewegingen tussen zelfcenterende klem en gereedschapsarm. Dit stelt u in staat om het wiel en het gereedschap zo vrij en snel mogelijk te positioneren mogelijk. De gereedschapswagen beweegt met hoge snelheid, terwijl de zelfcenterende arm alle kracht heeft voor een soepele werking.

MONDOLFO FERRO

Sinds 1963, het jaar waarin het bedrijf werd opgericht, heeft Mondolfo Ferro het beeld van een adelaar met uitgestrekte vleugels toevertrouwd met de taak de ondernemersfilosofie te vertegenwoordigen in combinatie met een technologisch en professioneel ontwikkeling welk altijd gepaard gaat met een verlangen naar innovatie. Gespecialiseerd in de productie van banden demonteer en balanceer apparaten.

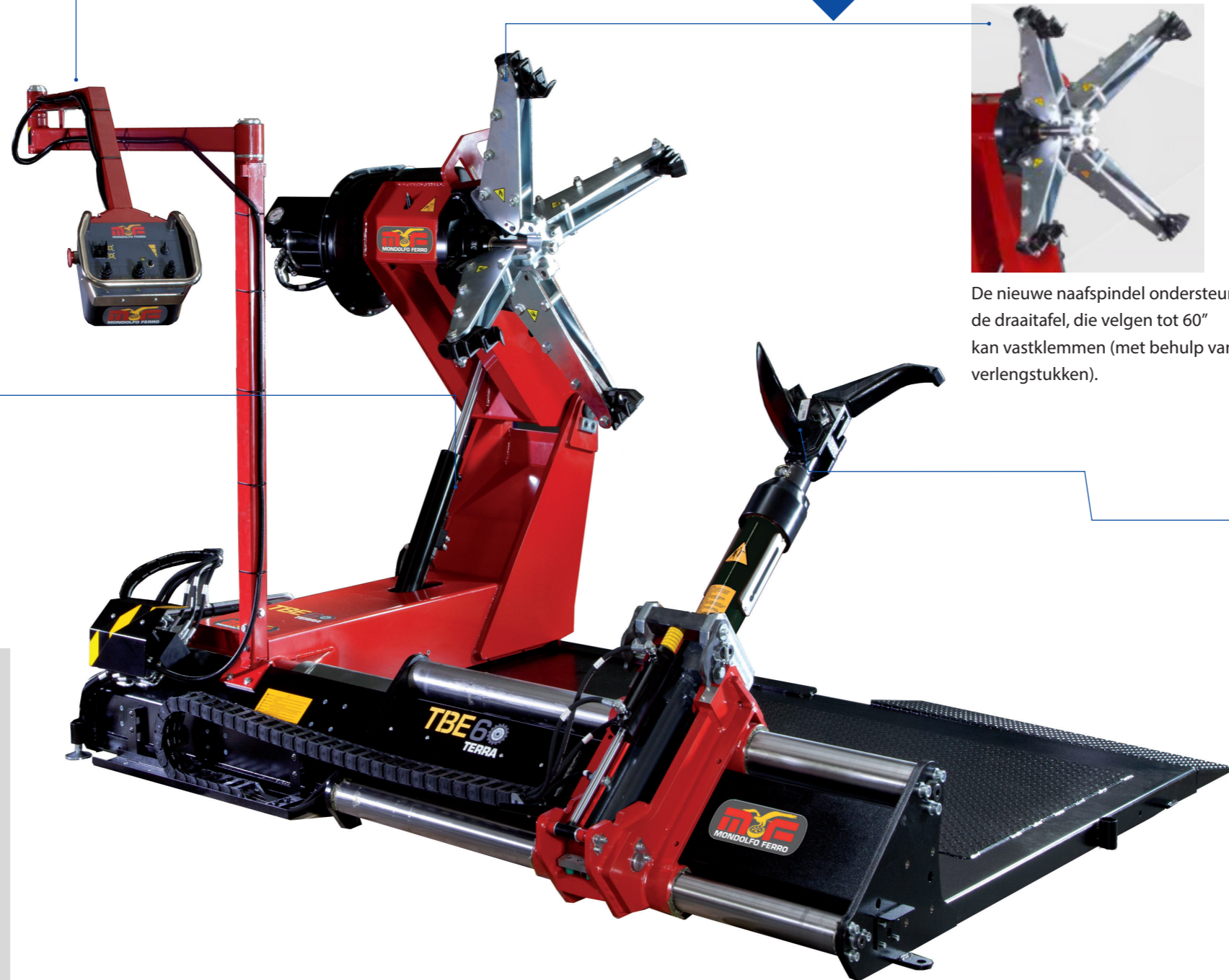

De nieuwe naafspindel ondersteunt de draaitafel, die velgen tot 60" kan vastklemmen (met behulp van verlengstukken).

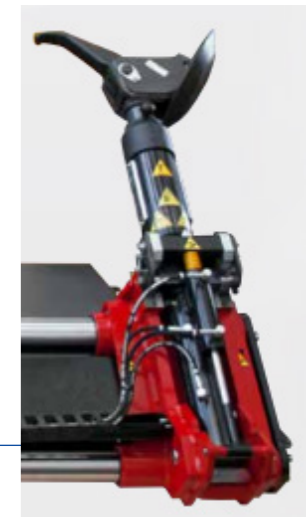

De nieuwe gereedschapsseenheid is met opzet ontworpen om solide te zijn, zodat deze bestand is tegen intensief gebruik. De nieuwe vormgeving, de nieuwe hielbrekenschijf en het gebruik van speciale lagers zijn enkele details van

Kies voor:

-  Specialisten
-  Advies op maat
-  Premium kwaliteit
-  Persoonlijke service
-  Fabriekshomologaties

TECHNISCHE SPECIFICATIES

Maximale wieldiameter:	3.000 mm
Velgdiameter:	14 tot 50 inch (60 met vergroters)
Wielbreedte:	1.800 mm
Maximaal wielgewicht:	3.000 kg
Afdrukkracht:	45.000 N
Naafgat opspanning:	110 mm (minimaal)
Gewicht:	2.200 kg
Aansluiting:	400 volt 3pH-50/60Hz

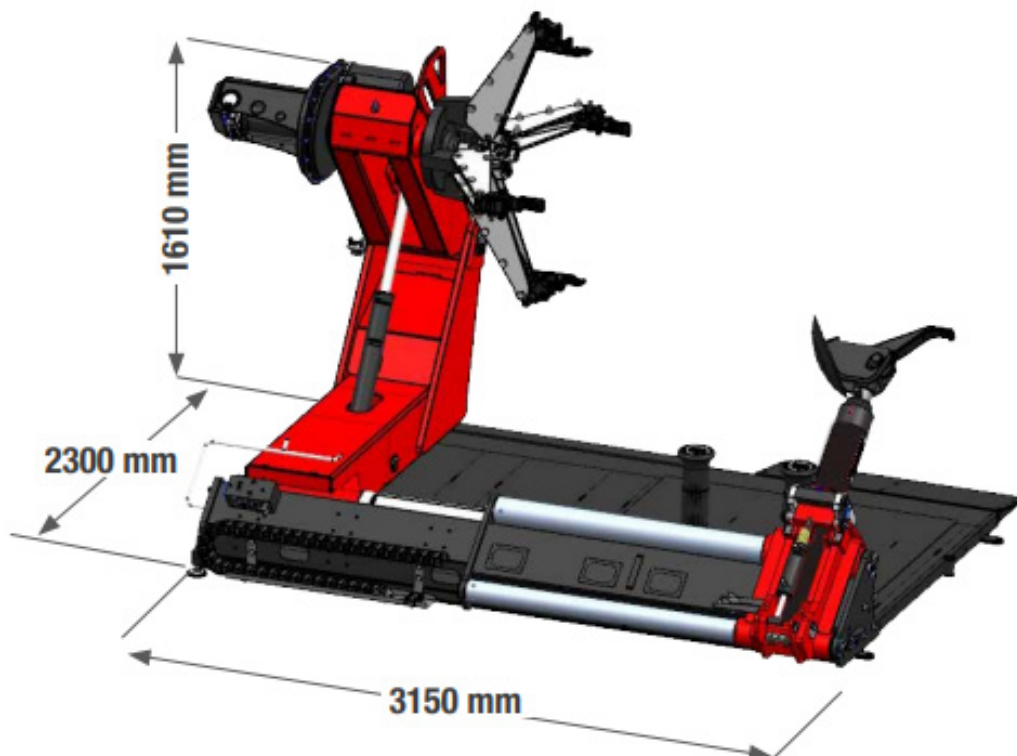

STANDAARD LEVERING

Demonteerhaak
Bandijzer
Hielklem

OPTIES

- Set van 4 beschermkappen/opspanklauwen t.b.v. Aluminium velgen
- 4-Punts klemverlenging voor zijringvelgen
- Pneumatisch hieldrukgereedschap met handmatige bedieningshendel.
- Bandenprofiel kit (snijtool niet meegeleverd)
- Trolley unit, met besturingseenheid op wielen gescheiden van de machine en radiokit