

Specificaties

TECHNISCHE SPECIFICATIES

	SD20L	SD26L -W	SD20PHL-W	SD26PHL-W
Hefvermogen	2,0 t	2,6 t	2,0 t	2,6 t
Slaglengte	250 mm	250 mm	250 mm	250 mm
Min. hoogte	190 mm	190 mm	190 mm	190 mm
Hefarmen (telescopisch)	780-1.865 mm	780-1.865 mm	780-1.865 mm	780-1.865 mm
Breedte (ex. ophanging)	780-1.180 mm	780-1.180 mm	780-1.180 mm	780-1.180 mm
Hefframe (hoogte)	120 mm	120 mm	120 mm	120 mm
Hefframe (breedte)	250 mm	250 mm	250 mm	250 mm
Bedrijfsdruk			7-12 bar	7-12 bar
Min. luchtverbruik			400 l/min.	400 l/min.
Gewicht (ex. ophanging)	120 kg	120 kg	120 kg	120 kg

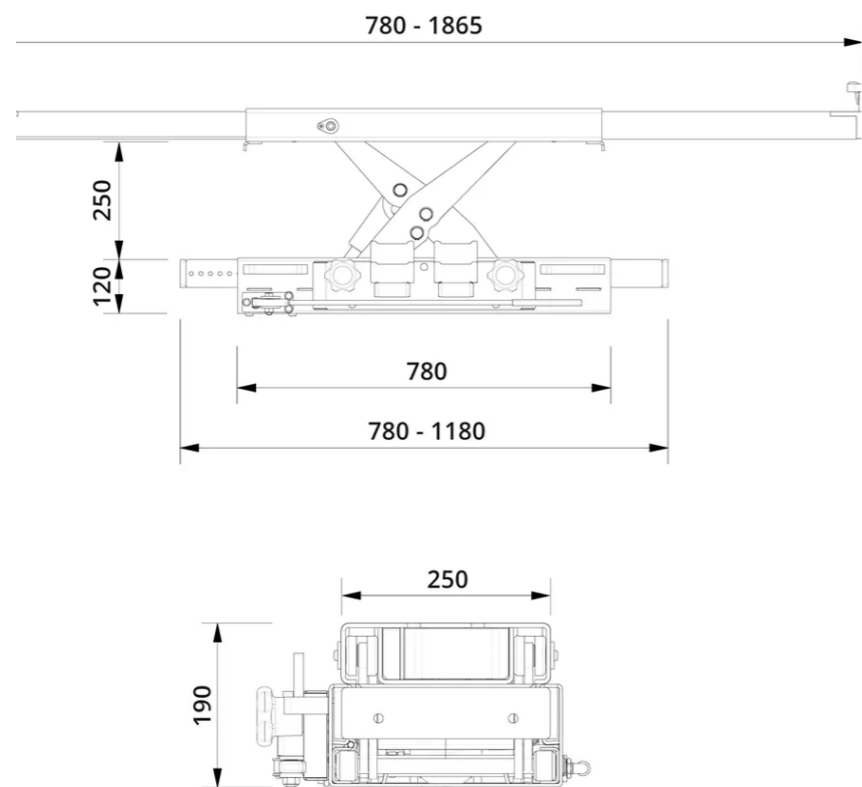

STANDAARD LEVERING

- Draagarmen
- 3 Sets verlengstukken (10/40/85 mm)
- Rubberen kussen ter bescherming van het chassis
- Kleur RAL 5010 blauw
- Kleur RAL 3002 rood
- Kleur RAL 7016 grijs

OPTIES

- Afwijkende kleur op aanvraag
- Luchtspriraalleidingset
- Rubberblokken (40mm of 80 mm)
- Verlengstuk 130 mm
- Krikzadel met arm



SD20/26 WIDE

BRUGKRIK





AC Hydraulic ^{A/S}
NO COMPROMISE

Kies voor:

- Specialisten
- Advies op maat
- Premium kwaliteit
- Persoonlijke service
- Fabriekshomologaties



Opname adapters buiten elk batterijpakket.
Dit zorgt ervoor dat elektrische auto's kunnen worden opgetild zonder het batterijpakket te beschadigen. Groot en flexibel bereik aangezien de hefputafstand tot 1.865 mm kan worden ingesteld i.p.v. 1.610 mm



De lage hoogte van 190 mm en het smalle ontwerp maken de krik zeer geschikt voor voertuigen met weinig bodemvrijheid

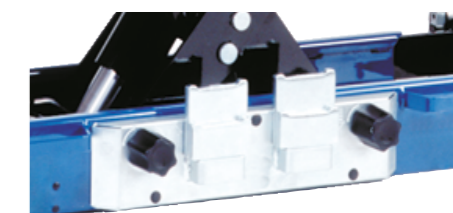
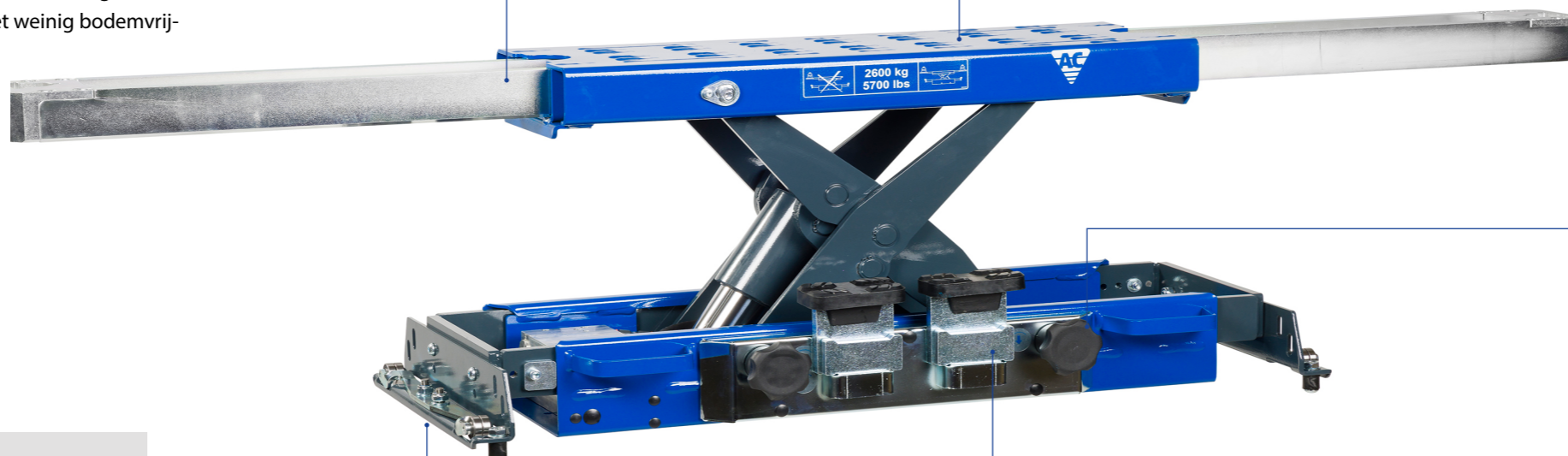

2-handsbediening met dodemansbediening, mechanische veiligheidsstop en overdruk-klep voor optimale veiligheid

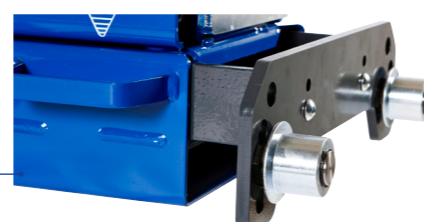

Uniek, in hoogte verstelbaar ophangstelsysteem - past op alle hefbruggen en smeerpotten

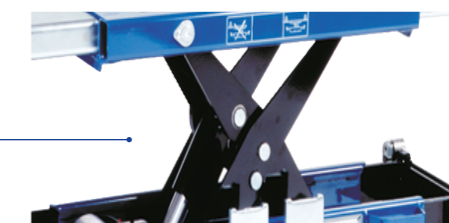

De brede editie is voorzien van onze nieuwe en verbeterde pomp, die zorgt voor nog meer betrouwbaarheid en meer dan 50% sneller heffen

AC HYDRAULIC

In 1958 werd in Viborg (DK) AC Hydraulic opgericht door de Deense meestersmid Anker Christiansen (AC). Vandaag de dag is dit familiebedrijf in handen van de 3e generatie. Met 130 medewerkers, 10.000 m² high-tech productie ruimte, moderne lasrobots, laser snijders en state-of-the-art CNC machines is er geen enkel compromis op kwaliteit. Dat bewijzen de beste garantievoorwaarden ter wereld: 10 jaar garantie op de staalconstructie en maar liefst 3 jaar op de hydrauliek (pomp en cilinder). Vertrouw dus op AC:



SCAN OF KLIJK OP QR CODE OM NAAR PRODUCTVIDEOTEGAAN