

Specificaties

TECHNISCHE SPECIFICATIES

	SD20L	SD26L	SD20PHL	SD26PHL
Hefvermogen	2,0 t	2,6 t	2,0 t	2,6 t
Slaglengte	250 mm	250 mm	250 mm	250 mm
Min. hoogte	180 mm	180 mm	180 mm	180 mm
Hefarmen (telescopisch)	780-1.610 mm	780-1.610 mm	780-1.610 mm	780-1.610 mm
Breedte (ex. ophanging)	780-1.180 mm	780-1.180 mm	780-1.180 mm	780-1.180 mm
Hefframe (hoogte)	120 mm	120 mm	120 mm	120 mm
Hefframe (breedte)	250 mm	250 mm	250 mm	250 mm
Bedrijfsdruk			7-12 bar	7-12 bar
Min. luchtverbruik			350 l/min.	350 l/min.
Gewicht (ex. ophanging)	105 kg	105 kg	110 kg	110 kg

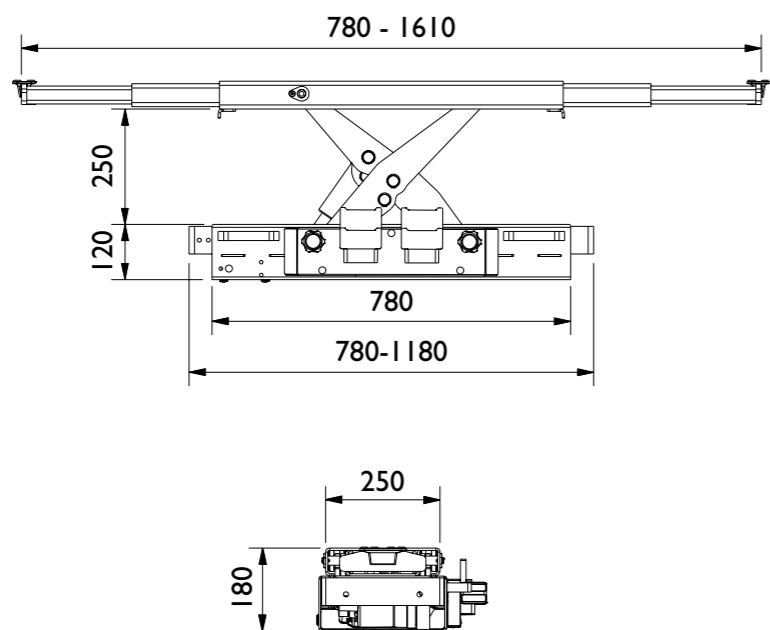

STANDAARD LEVERING

- Draagarmen
- 3 Sets verlengstukken (10/40/85 mm)
- Rubberen kussen ter bescherming van het chassis
- Kleur RAL 5010 blauw
- Kleur RAL 3002 rood
- Kleur RAL 7016 grijs

OPTIES

- Verbreedset
- Afwijkende kleur op aanvraag
- Luchtspriraalleidingset
- Rubberblokken (40mm of 80 mm)
- Verlengstuk 130 mm
- Krikzadel met arm



SD20/26

BRUGKRIK





AC Hydraulic A/S
NO COMPROMISE



De lage hoogte van 180 mm en het smalle ontwerp maken de krik zeer geschikt voor voertuigen met weinig bodemvrijheid



Groot en flexibel bereik aangezien de hef-puntafstand tot 1.610 mm kan worden ingesteld

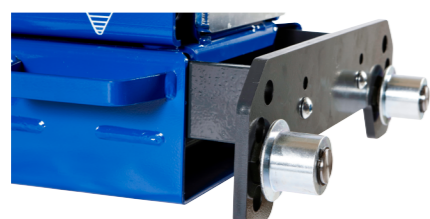

Uniek, in hoogte verstelbaar ophangstelsysteem - past op alle hefbruggen en smeerputten

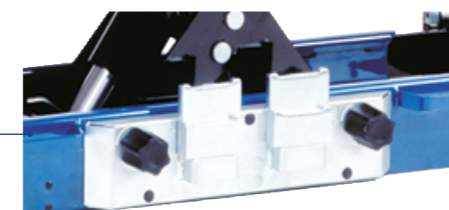

2-handsbediening met dodemansbediening, mechanische veiligheidsstop en overdrukklep voor optimale veiligheid

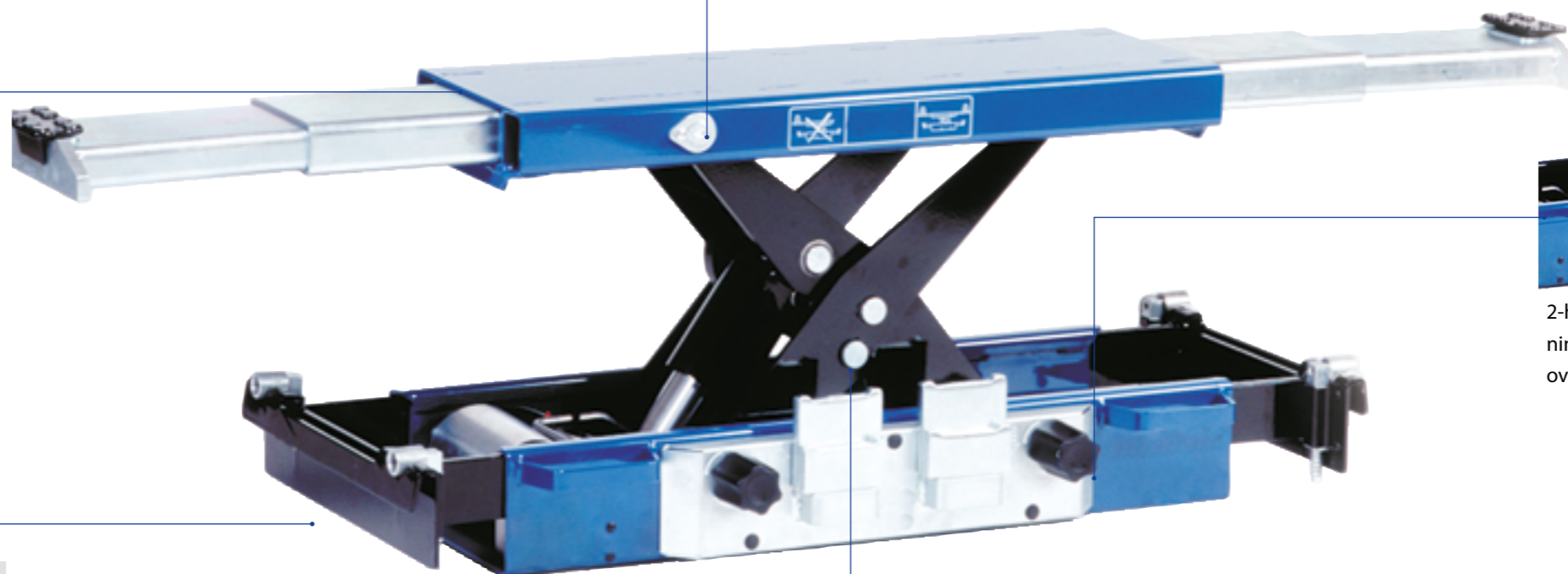

Snel en efficiënt heffen dankzij de bedrijfszekere en geluidsarme pomp

Kies voor:

- Specialisten
- Advies op maat
- Premium kwaliteit
- Persoonlijke service
- Fabriekshomologaties

AC HYDRAULIC

In 1958 werd in Viborg (DK) AC Hydraulic opgericht door de Deense meestersmid Anker Christiansen (AC). Vandaag de dag is dit familiebedrijf in handen van de 3e generatie. Met 130 medewerkers, 10.000 m² high-tech productie ruimte, moderne lasrobots, laser snijders en state-of-the-art CNC machines is er geen enkel compromis op kwaliteit. Dat bewijzen de beste garantievoorwaarden ter wereld: 10 jaar garantie op de staalconstructie en maar liefst 3 jaar op de hydrauliek (pomp en cilinder). Vertrouw dus op AC: no compromise, made in Denmark



SCAN OF KLIK OP QR CODE OM NAAR PRODUCTVIDEO TE GAAN