

TECHNISCHE SPECIFICATIES

TL 2.40 Multiarm

Hefvermogen:	4000 kg
Hefhoogte:	2.033mm
Cilinderdiameter:	123 mm
Afstand tussen cilinders:	2.530mm
Opnamehoogte:	95 mm
Hef/daal tijd:	35 sec
Aansluiting:	400 V 3 Ph. - 50 Hz. 16A ( motor 3 Kw. )

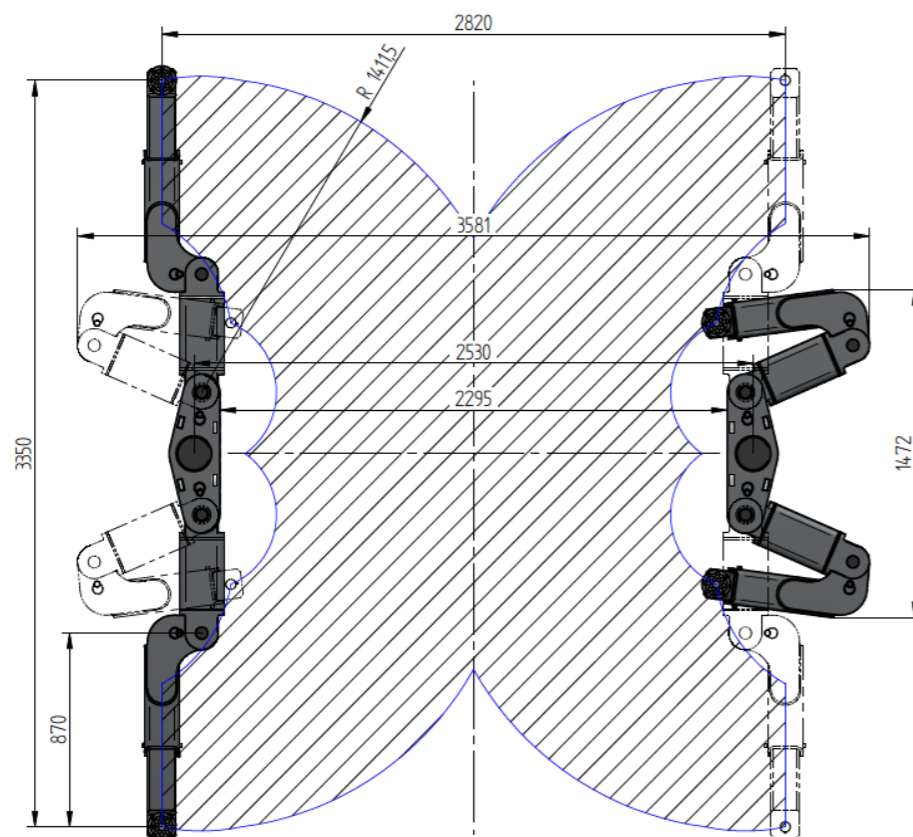

STANDAARD LEVERING:

- Verstelhoogte opname pads
- CE stop met accoustisch signaal

SEPERAAT TE BESTELLEN:

- Cassette

OPTIES:



**Tussbaum**

**TL 2.40 Multiarm**

STEMPELHEFBRUG MET ARM OPNAME  
CILINDERAFSTAND 2530 MM



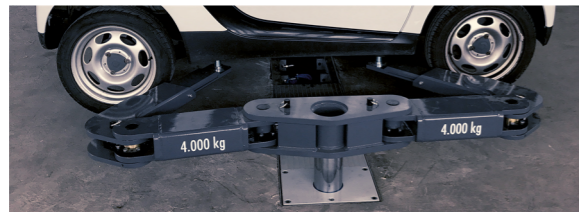

De opname armen zijn telescopisch te verstellen en hebben tevens twee scharnierpunten waardoor het opname bereik zeer flexibel is.

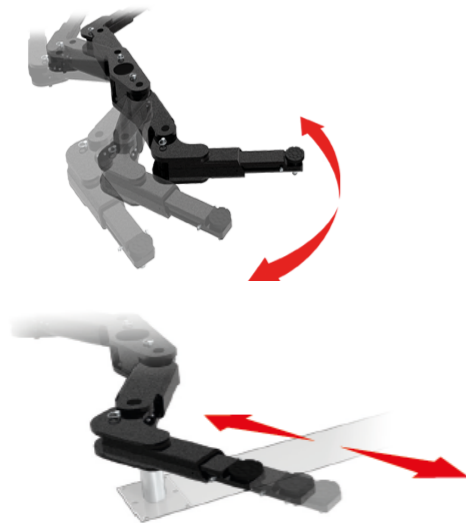

Vormvaste buisपालcassette, deze bestaat uit een gegalvaniseerde bovenbak waar de pompunit in gebouwd is en 2 HDPE ( High Density Polyethyleen ) waar de cilinders in komen te hangen.  
Geschikt voor de TL 2.40 NGK Multiarm versie

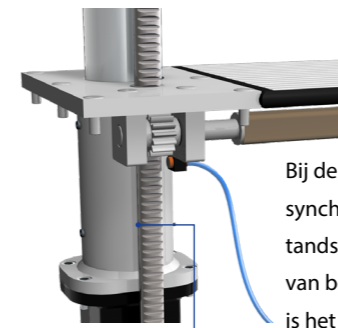

Bij de TL 2.40 NGK Multiarm versie gaat de synchronisatie door middel van roestvrij stalen tandstangen en torsiebar, hierdoor is de gelijkloop van beide cilinders gegarandeerd. Door dit systeem is het mogelijk om de brug in de zogenaamde

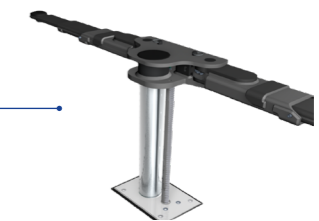

Hardchromen cilinders (30µm dikke chroomlaag) de perfecte bescherming tegen corrosie en beschadigingen.

3-delige gelagerde synchronisatieverbinding  
Aluminium geleiding met geïntegreerde smering.  
Aluminium afdekplaat  
Stempelafstand 2.530 mm



- Kies voor:
- Specialisten
  - Advies op maat
  - Premium kwaliteit
  - Persoonlijke service
  - Fabriekshomologaties

## NUSSBAUM

Met meer dan 40 jaar ervaring en honderdduizenden geïnstalleerde hefbruggen wereldwijd, is Nussbaum volledig toegewijd aan het leveren van technologie en kwaliteit.

Made in Germany is meer dan alleen een slogan: kolommen, draagarmen en zelfs complete cilinders worden volledig in eigen huis geproduceerd. En elke hefbrug wordt onder belasting getest voordat deze de fabriek verlaat! Sinds 2022 is Nussbaum onderdeel van de Stertil Group uit Kootstertille, producent van de bekende Stertil-Koni hefbruggen. Met een Nussbaum brug kiest u voor zekerheid en kwaliteit.