

TECHNISCHE SPECIFICATIES

Max/ velgbreedte:	15 inch
Max. wieldiameter:	1.035 mm
Opspanbereik binnenzijde velg:	13 - 26 inch
Opspanbereik buitenzijde velg:	10 - 24 inch
Hieldrukgebied:	385 mm
Draaisnelheid:	6-15 rpm (2V)
Werkdruk:	8 - 10 bar
Eigen gewicht:	290 kg
Aansluiting:	230 V 1 pH - 50/60 Hz
Afmeting (LxBxH)	1348 x 1298 x 2019 mm



Mondolfo Ferro Aquila Twister

DE-EN MONTEERAPPARAAT

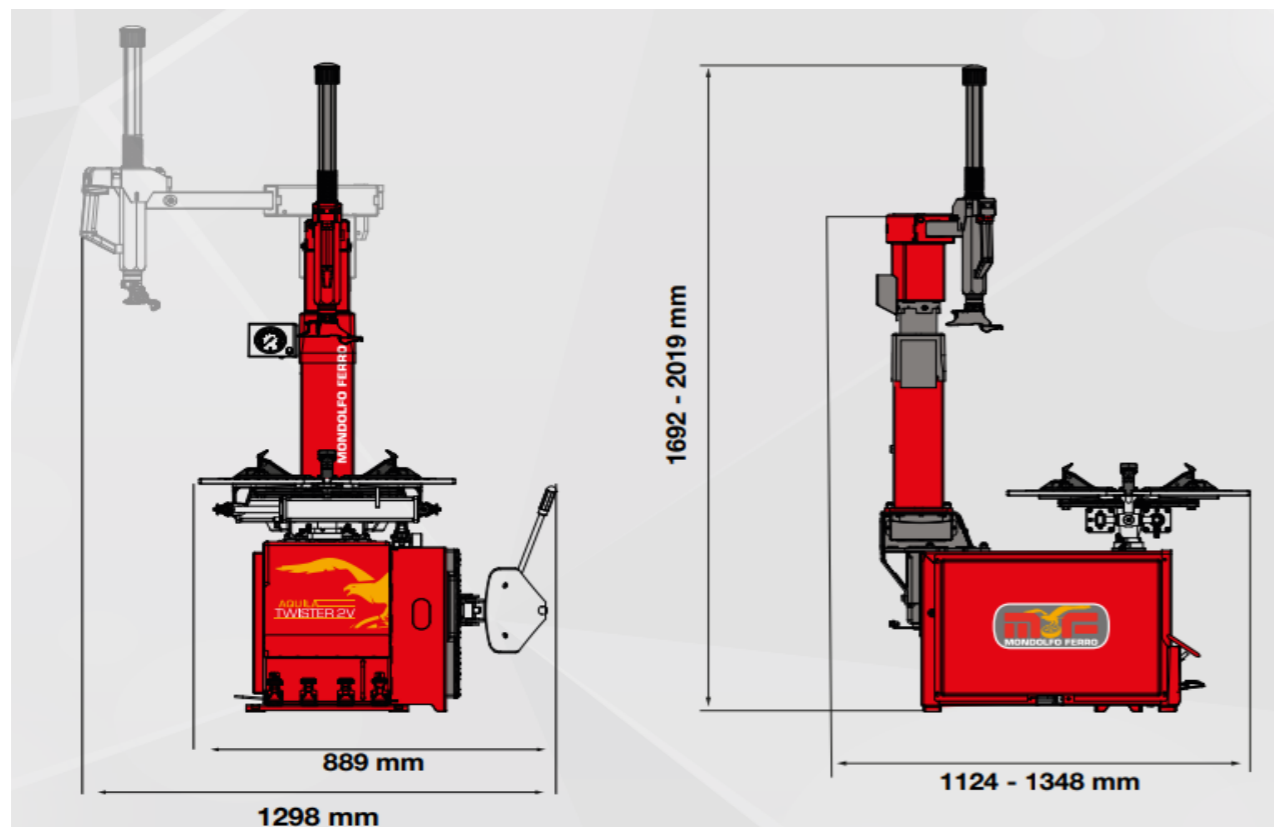

STANDAARD LEVERING

- Bandijzer
- Bandenspanningsmeter
- Kunststof bescherming t.b.v. alu velgen
- Hieldrukkerblad

OPTIES

- Hulparm
- Snelwisselsysteem
- Tubelessvuller



Scan QR code om
product video te zien

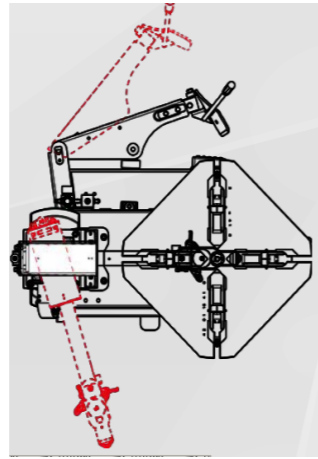

De werkarm werkt met een zijrotatie.
De pneumatische zijrotatie zorgt voor kleinere bedrijfsafmetingen en maakt het mogelijk om de machine tegen een muur te installeren. Dit oplossing maakt het mogelijk om bijna 1 meter te besparen en is bijzonder geschikt voor plaatsen met weinig ruimte en/of speciale operationele behoeften.



Pneumatische asvergrendeling met automatische afstandsregeling van het montagekop in horizontale en verticale richting. Plastic beschermers worden bij de machine geleverd.



Speciale snelwisselinrichting (optioneel) maakt het mogelijk om snel verschillende montagekoppen te gebruiken. (kunststof, staal, voor motorfietsen en scooterwielen, enz.)

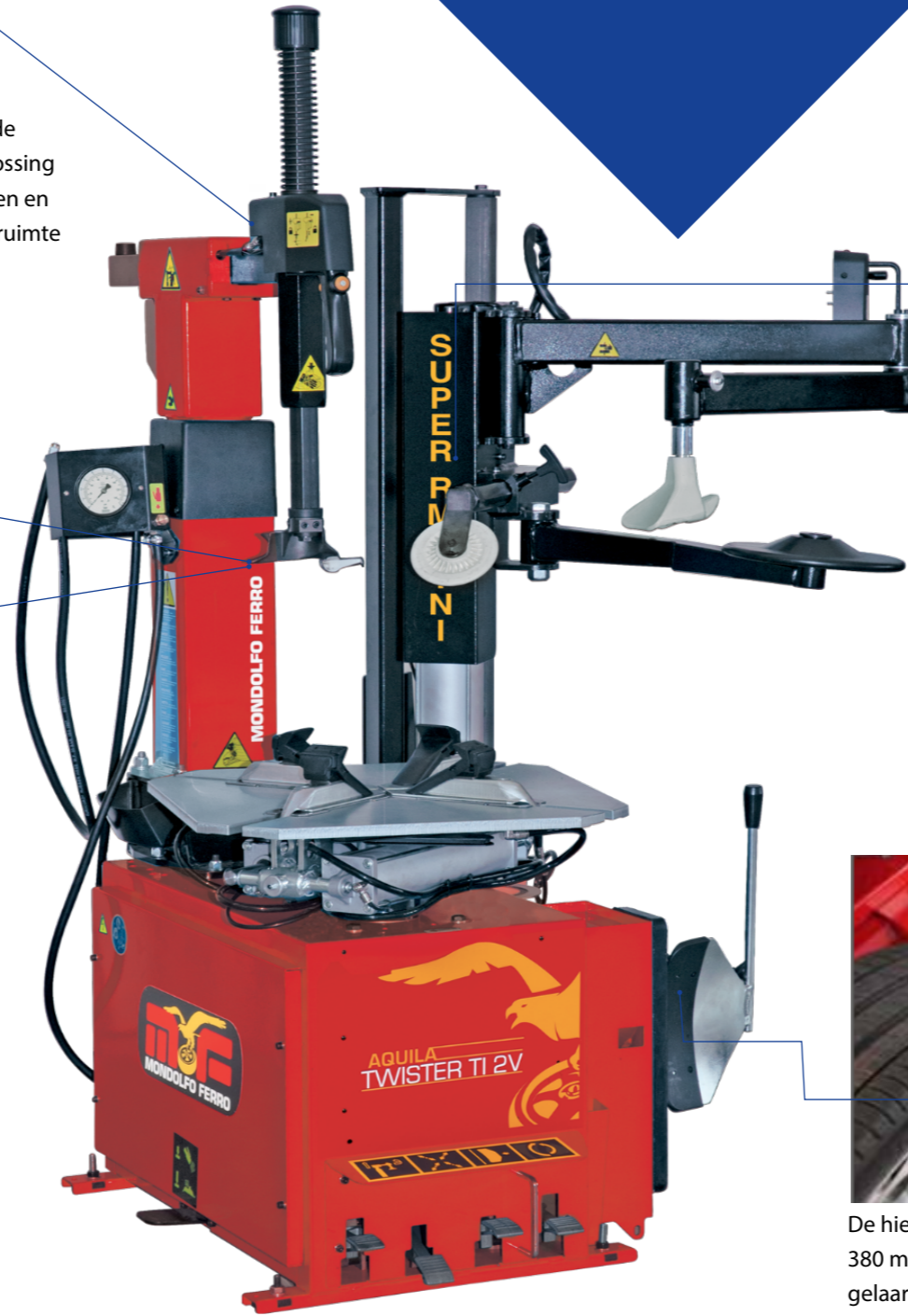

De machine kan optioneel worden uitgerust met het Super RM hulparm voor het demonteren en monteren van laagprofielbanden en lichtmetalen velgen, evenals de goedgekeurde kit voor het monteren en demonteren van Michelin-, Pirelli-, Good-Year- en Dunlop System-wielen.



De hiedrukker heeft een opening maximaal 380 mm en is gemonteerd met een slagregelaar om het risico op beschadigen van de band te minimaliseren. Een andere belangrijke innovatie is de introductie van een aanpassing voor de helling van de hiedrukkerarm. Dit De aanpassing werkt in twee verschillende richtingen: omhoog-omlaag en binnen-buiten. Dankzij deze aanpassingen staat de arm altijd in de best mogelijke positie zijn



Kies voor:

-  Specialisten
-  Advies op maat
-  Premium kwaliteit
-  Persoonlijke service
-  Fabriekshomologaties

MONDOLFO FERRO

Sinds 1963, het jaar waarin het bedrijf werd opgericht, heeft Mondolfo Ferro het beeld van een adelaar met uitgestrekte vleugels toevertrouwd met de taak de ondernemersfilosofie te vertegenwoordigen in combinatie met een technologisch en professioneel ontwikkeling welk altijd gepaard gaat met een verlangen naar innovatie. Gespecialiseerd in de productie van banden demonteer en balanceer apparaten.

