

TECHNISCHE SPECIFICATIES

Max/ velgbreedte:	14 inch
Max. wieldiameter:	1.100 mm
Opspanbereik binnenzijde velg:	13 - 26 inch
Opspanbereik buitenzijde velg:	10 - 24 inch
Hieldrukberiek:	370 mm
Draaisnelheid:	8,5 rpm / 13 rpm (2V)
Werkdruk:	8 - 10 bar
Eigen gewicht:	234 kg
Aansluiting:	230 V 1 pN - 50/60 Hz
Afmeting (LxBxH)	1650 x 1110 x 2030 mm



Mondolfo Ferro Aquila AS924

DE-EN MONTEERAPPARAAT

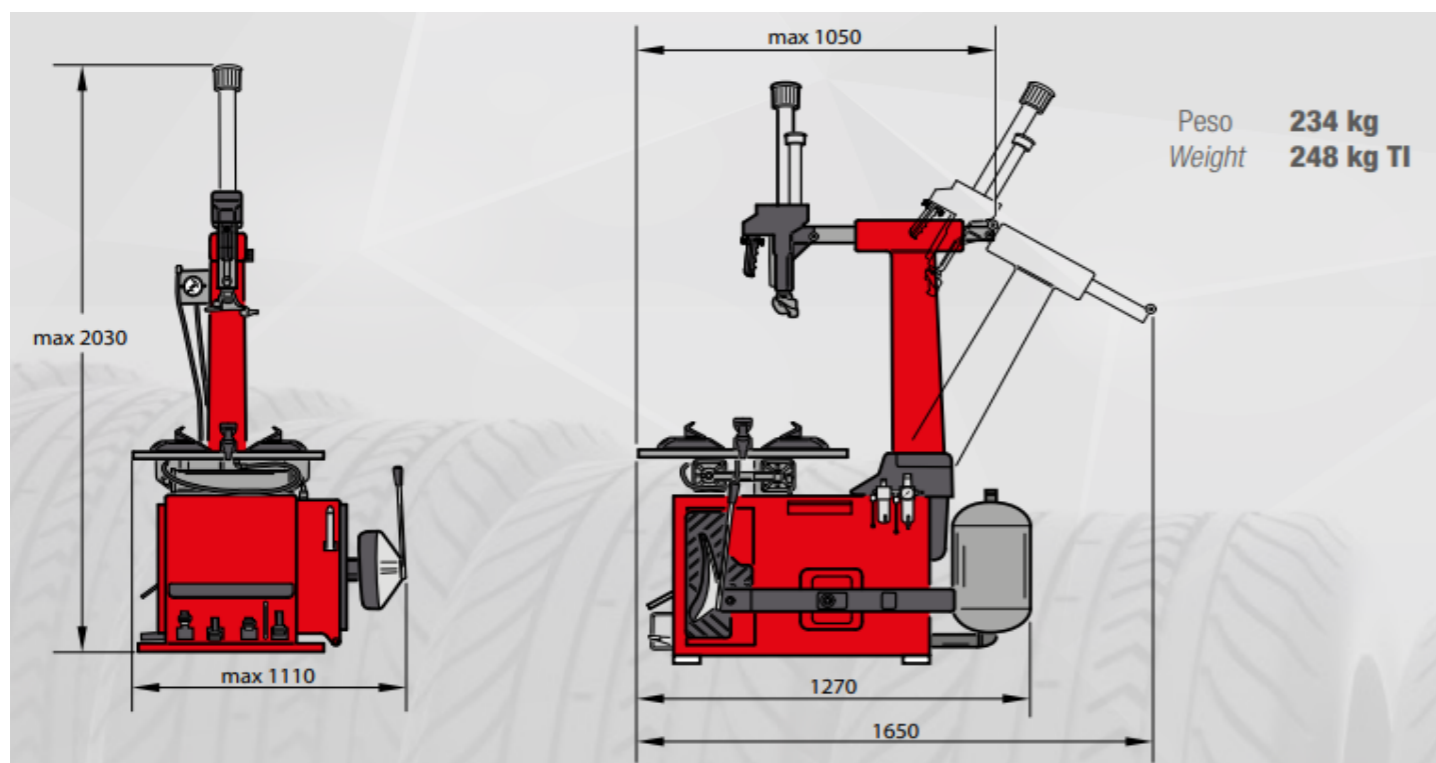

STANDAARD LEVERING

- Bandijzer
- Bandenspanningsmeter
- Kunststof bescherming t.b.v. alu velgen
- Hierdrukkerblad

OPTIES

- Hulparm
- Wiellift
- 2 snelheden
- Snelwisselsysteem
- Tubelessvuller





Pneumatische asvergrendeling met automatische afstandsregeling van het montagekop in horizontale en verticale richting. Plastic beschermers worden bij de machine geleverd.



Speciale snelwisselinrichting (optioneel) maakt het mogelijk om snel verschillende montagekoppen te gebruiken. (kunststof, staal, voor motorfietsen en scooterwielen, enz.)

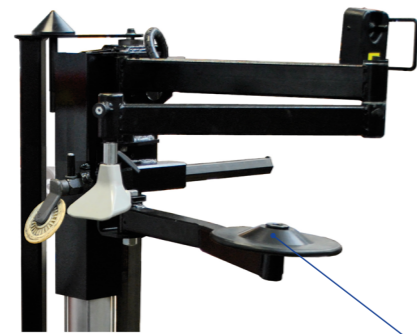

De machine kan optioneel worden uitgerust met het Super RM hulparm voor het demonteren en monteren van laagprofielbanden en lichtmetalen velgen, evenals de goedgekeurde kit voor het monteren en demonteren van Michelin-, Pirelli-, Good-Year- en Dunlop System-wielen.



De AS 924 is bijzonder compact, solide en stevig, vooral geschikt voor intensief gebruik. Voorzien van achterover kantbare arm. Dit maakt de kans op het beschadigen van kostbare velgen tot een minimum wordt beperkt.

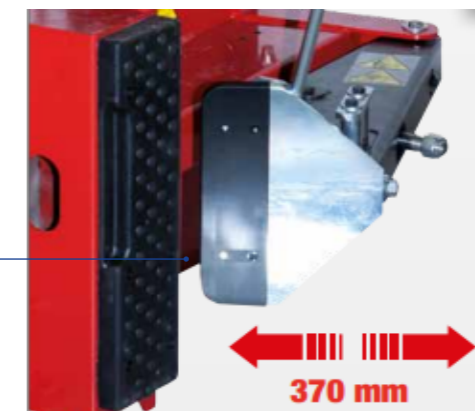

De hieldrukker heeft een opening maximaal 370 mm en is gemonteerd met een slagregelaar om het risico op beschadigen van de band te minimaliseren. De hieldrukker wordt bediend door een dubbelwerkende pneumatische cilinder gemaakt van 100% roestvrij staal, met een vermogen van 15500 N op het lemnet.

Kies voor:

- Specialisten
- Advies op maat
- Premium kwaliteit
- Persoonlijke service
- Fabriekshomologaties

MONDOLFO FERRO

Sinds 1963, het jaar waarin het bedrijf werd opgericht, heeft Mondolfo Ferro het beeld van een adelaar met uitgestrekte vleugels toevertrouwd met de taak de ondernemersfilosofie te vertegenwoordigen in combinatie met een technologisch en professioneel ontwikkeling welk altijd gepaard gaat met een verlangen naar innovatie. Gespecialiseerd in de productie van banden demonteer en balanceer apparaten.