

Master[®] Lift

KAROS 35-2

PNEUMATISCHE SCHAARHEFBRUG



stokvis[®] equipment

DE OPLOSSING VOOR UW WERKPLAATS

Master[®] Lift



Standaard voorzien van een gegalvaniseerd onderframe, oprijkleppen en roosters.



De Karos 35-2 is voorzien van heftafel en middenheffer welk afzonderlijk van elkaar te gebruiken zijn

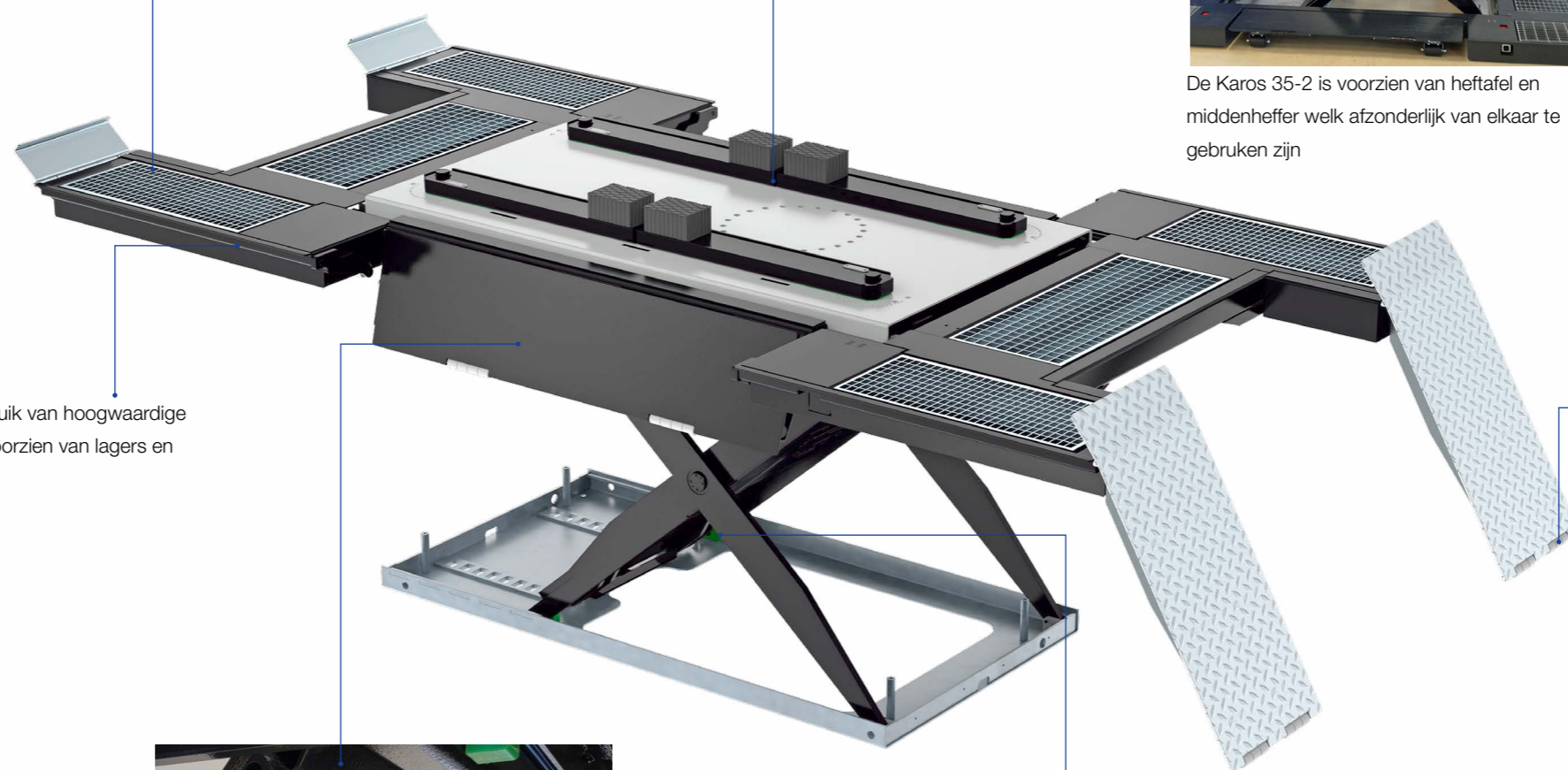

Stabiele constructie door gebruik van hoogwaardige componenten en standaard voorzien van lagers en bouten met bussen.



Oprijkleppen zijn tevens voorzien van kuststofrollen.



Zijpanelen klappen automatisch naar beneden bij het omhoog gaan van de brug waardoor meer bewegingsvrijheid ontstaat. Onderzijde kleppen zijn voorzien van kunststof rollen die de panelen omhoog duwen bij het dalen van de brug.

Valbeveiliging door middel van een opzichzelf werkend vergrendelingssysteem. Automatisch ontgrendelingssysteem van de veiligheidsuitrusting. Voorzien van CE-stop

Kies voor:

-  Specialisten
-  Advies op maat
-  Premium kwaliteit
-  Persoonlijke service
-  Fabriekshomologaties

MASTER

Als aanvulling op de bekende A-merken levert Stokvis Equipment hefbruggen onder de naam MasterLift: het eigen huismerk wat borg staat voor de juiste specificatie, kwaliteit en prijs. MasterLift hefbruggen zijn afkomstig van bekende Europese fabrikanten maar worden in Stokvis Equipment specificatie en de kenmerkende donkergrijze kleurstelling op de markt gebracht. Ook in beschikbaarheid van onderdelen en technische kennis is voorzien. De monteurs van Stokvis Service zijn in staat om keuring, onderhoud en/of reparaties aan MasterLift hefbruggen snel en professioneel uit te voeren.

TECHNISCHE SPECIFICATIES

	35-2 (i)
Hefvermogen:	3.500 kg
Overrijhoogte:	147 mm
Hefhoogte:	1.260 mm
Opname plateaus:	3.700 mm
Luchtdruk:	max. 8 bar
Kleur:	RAL 7016
Versies:	Opbouw en inbouw

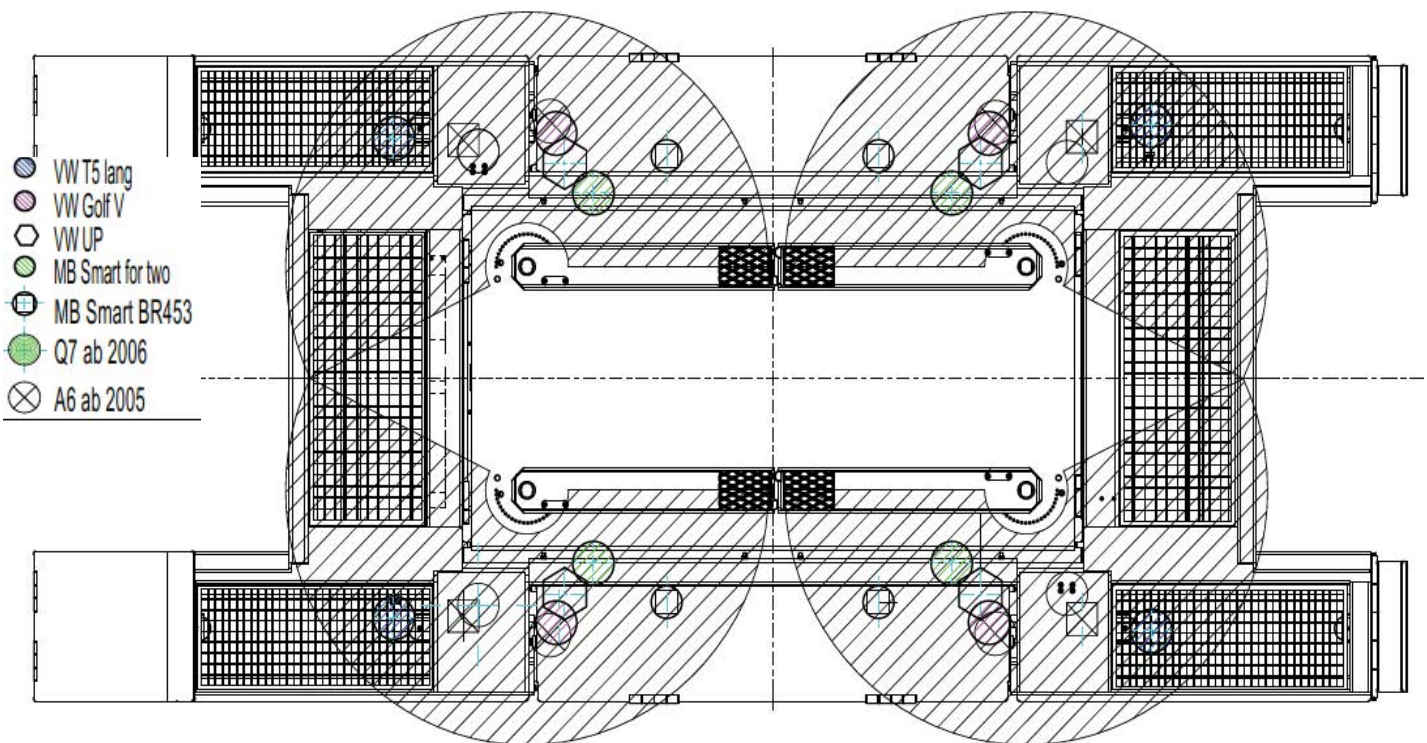

STANDAARD LEVERING:

4 RUBBER BLOKKEN