



# Artiglio Uniformity

WIELDIAGNOSE STATION





**iPos**  
Een speciaal programma voor optimale positionering van de vier wielen op het voertuig. Een controle van de loopvlakslijtage, de vorm van de band en de rolweerstand zorgen ervoor dat de auto comfortabel en veilig rijdt.



**Drukrol**  
Speciale aandrukrol met variabele belasting, voor het meten van radiale en zijdelingse krachtvariatie. Een echte wegsimulator, na het ingeven van de loadindex wordt de band getest met de maximale kracht die deze aankan. Zo worden eventuele oneffenheden in de band die een trillend of trekkend voertuig kunnen veroorzaken opgespoord en inzichtelijk gemaakt.



**Match-Mounting**  
Nadat de drukrol en de laser hun metingen hebben gedaan, wordt er door de speciale software een analyse gedaan, waarna er een eventuele verbetering van de band op de velg wordt getoond



**Opspannen**  
Speciale precisie centreer/opspanset passend op elk type wiel. Opspannen van het wiel gebeurt hierdoor met minimale tolerantie en altijd op de boutgaten. Ook het beschadigen van een velg is onmogelijk.



**Leva la Leva**  
Band de-monteren zonder fysieke kracht, de Automatische demontagevinger maakt dezelfde bewegingen als traditioneel dankzij de gepatenteerde LEVA LA LEVA technologie. De montageprocedure verandert niet, deze is net zo snel en praktisch als voorheen.

- Kies voor:
- Specialisten
  - Advies op maat
  - Premium kwaliteit
  - Persoonlijke service
  - Fabriekshomologaties

**CORGHI**

In 1947 begonnen de broers Erminio en Remo Corghi de vruchten te plukken van hun zakelijke vaardigheden en vindingrijkheid door het bouwen van radio's en het uitvinden van een speciale jachtlokmiddel met bandrecorder. Zes jaar later, in 1954, werd Corghi elektromechanica opgericht. Het handelsmerk met de nachtegaal, dat vanaf dat moment het symbool van het bedrijf.

In 1960 groeit de automobiel industrie enorm en de gebroeders Corghi waren er klaar voor. Ze bedachten en patenteerden 's werelds eerste bandendemontageapparaat.

Vandaag de dag is Corghi een absolute wereldspeler op het gebied van wielservice equipment.



SCAN OF KLIK OP QR CODE OM NAAR PRODUCTVIDEO TE GAAN

## TECHNISCHE SPECIFICATIES:

Velgdiameter:	14" - 32"
Maximale wioldiameter:	1.200 mm (47")
Maximale wielbreedte:	15"
Opspanning:	Mechanisch (handmatig)
Rotatie kracht:	1.100 Nm
Draaisnelheid:	7 - 18 tpm
Maximale afdruk breedte:	670 mm
Afdrukkracht:	7.600 N
Maximaal wielgewicht:	85 kg
Aansluiting:	230 V-0,98 kW 50/60 Hz
lucht aansluiting:	8 bar (minimaal)

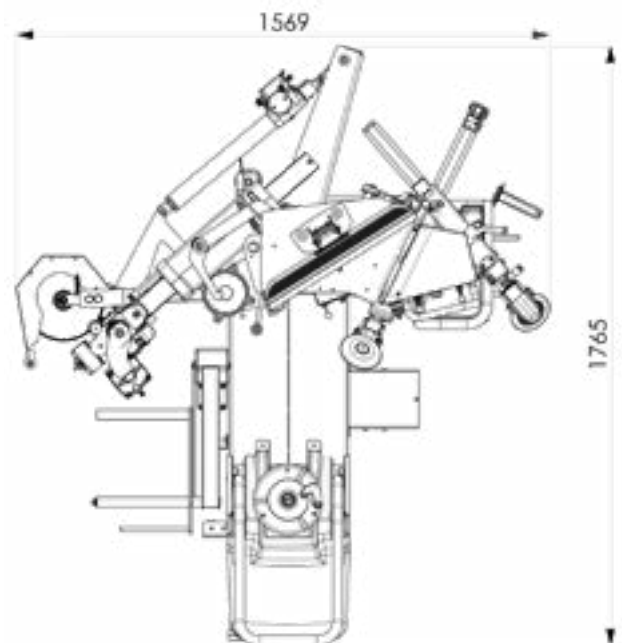
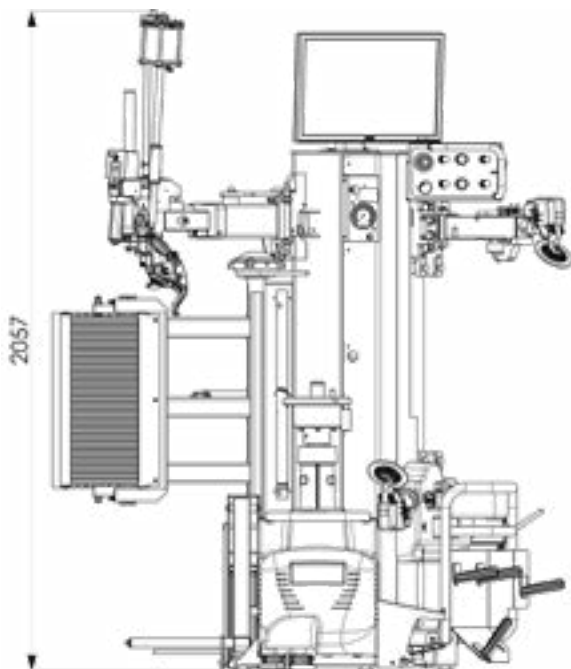

## STANDAARD LEVERING

- Complete machine incl. wiellift en hulparm
- 3 typespanflenzen (4, 5 en 6 gats)
- Set van 8 dubbelzijdige precieze konen.
- 2 x velgklem incl. EH 2 adapter
- Diverse plasticbeschermers

## OPTIES

- Printer
- set voor licht bestelwagens