

HOFMANN



Monty Quadriga

VOLAUTOMATISCH
DE-MONTEERAPPARAAT



stokvis® **equipment**

DE OPLOSSING VOOR UW WERKPLAATS

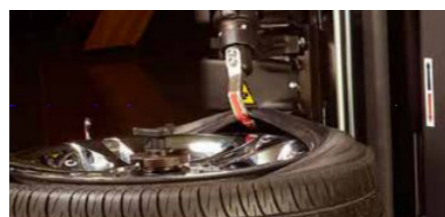

De volautomatische demonteervinger vervangt het conventionele bandijzer. Hij brengt de hiel van de band over de velgrand, zonder hierbij contact te maken met de velg. Geen enkele kans op beschadigen van band of velg.



Opspannen via het naafgat, dit geeft veel werkvrijheid bij het afdrukken van de hielen en de-monteren van de band. Ook is de kans op beschadigen van de velg door opspankluwen uitgesloten. Het vastzetten gaat hydraulisch, altijd met de zelfde kracht.



De ergonomische wiellift vermindert vermoeidheid van de gebruiker en verhoogt de productiviteit.

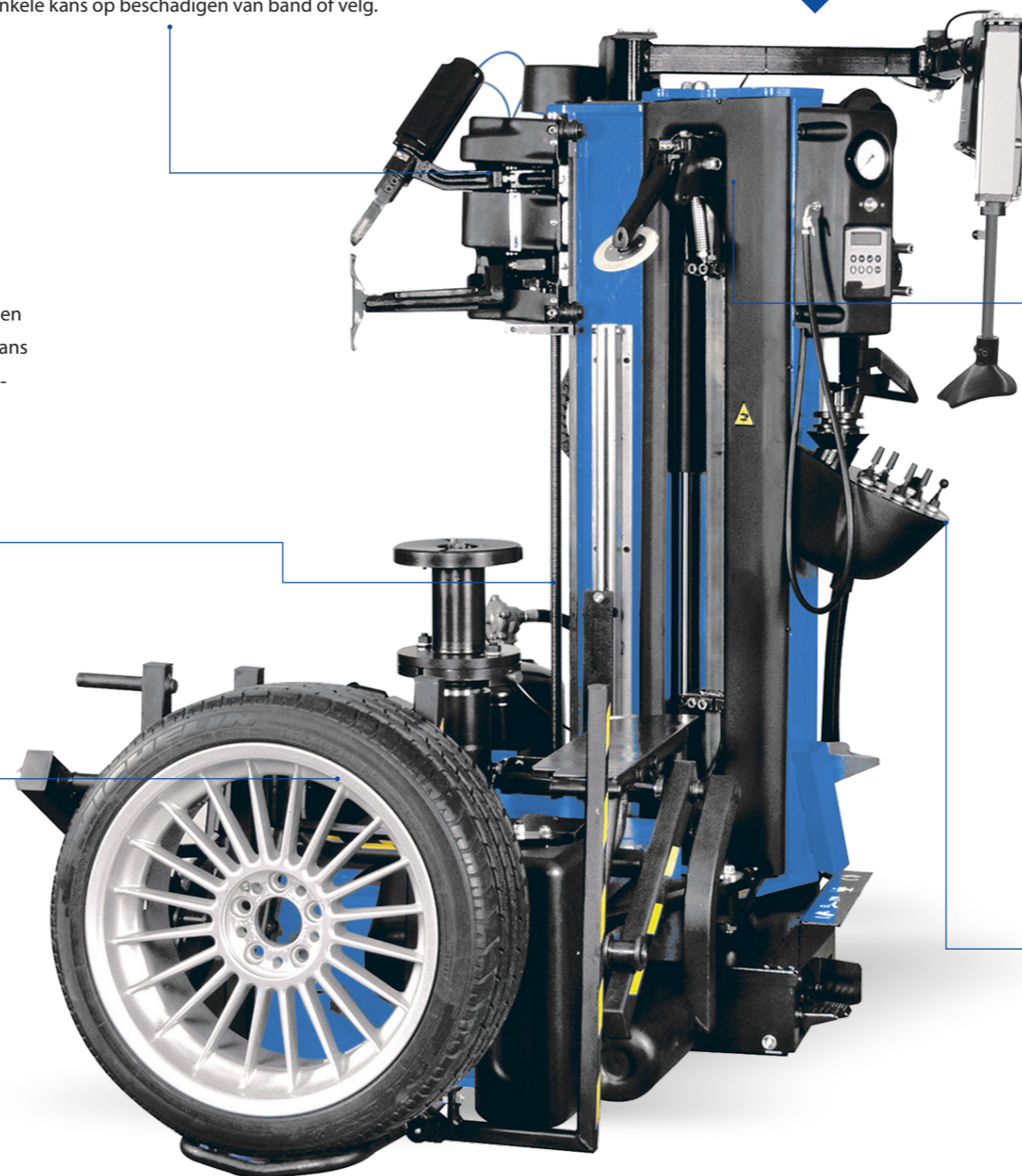

Na ingave van de velgdiameter wordt de velgbreedte gedetecteerd door de afdrukrollen, gelijktijdig wordt het velgprofiel gescand door een laser, deze gegevens worden gebruikt om alle tools aan te sturen. Afdrukrol-



Ondanks de automatische bediening heeft de gebruiker altijd controle over al het werk. Zolang hij de joystick bedient, worden alle stappen automatisch uitgevoerd. Zodra hij de joystick loslaat, is de automatische procedure onderbroken, dit kan op elk

Kies voor:

-  Specialisten
-  Advies op maat
-  Premium kwaliteit
-  Persoonlijke service
-  Fabriekshomologaties

HOFMANN

Hofmann (onderdeel van de Snap-on Groep) is al sinds 1931 wereldwijd een betrouwbare partner van de auto- en bandenindustrie. Het merk staat voor kwaliteit en innovatie op het gebied van wielservice apparatuur. Veel van de machines zijn goedgekeurd en worden aanbevolen door autofabrikanten.

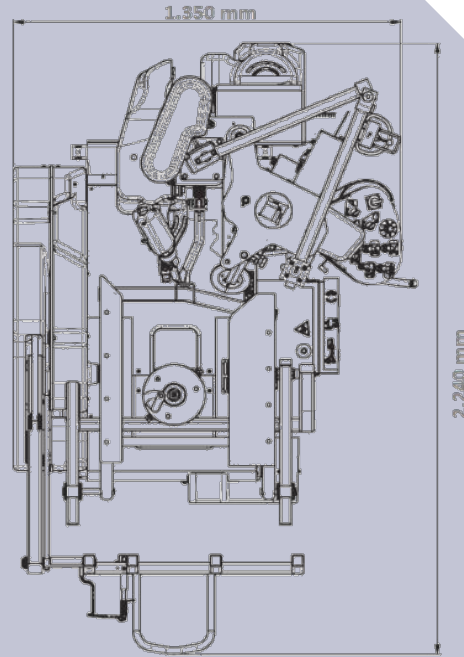
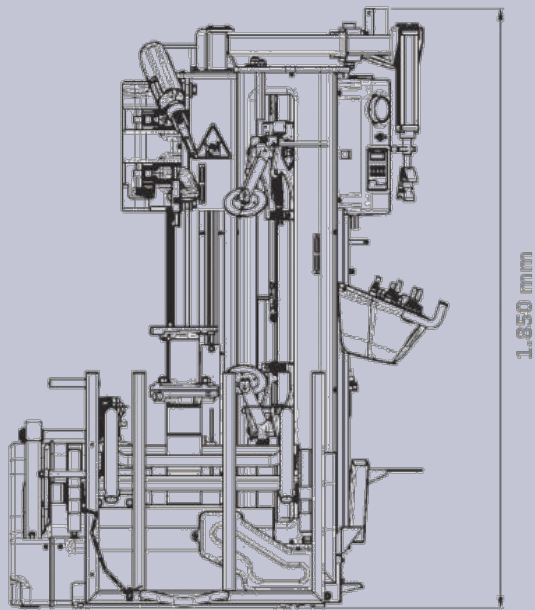

TECHNISCHE SPECIFICATIES

| | |
|--------------------|-----------------------|
| Velgdiameter: | 12 - 30 inch |
| Max. wioldiameter: | 1.200 mm |
| Velgbreedte: | 17 inch |
| Wielgewicht: | 70 kg |
| Eigen gewicht: | 820 kg |
| Kleurstelling: | RAL 7040 |
| Luchtaansluiting: | 8 - 12 bar |
| Aansluiting: | 230 V 1 pH - 50/60 Hz |
| Draaisnelheid: | 7 - 14 tpm |

STANDAARD LEVERING:

- De-montagemachine
- Hulparm
- Wiellift
- Set centreer konussen incl. bescherming
- Monteerhulp
- Montagepasta kwast
- Set gereedschap beschermers

OPTIES:

- GP uitvoering (tubeless vuller)
- Adapter gesloten velgen
- Adapter t.b.v. velgen met een omgekeerd diepbed
- Type spanplaten t.b.v. aandrukken op de boutgaten

HOMOLOGATIES:

- BMW
- Mercedes
- Volkswagen groep (VAS)